

5/ ( 2.5/ )

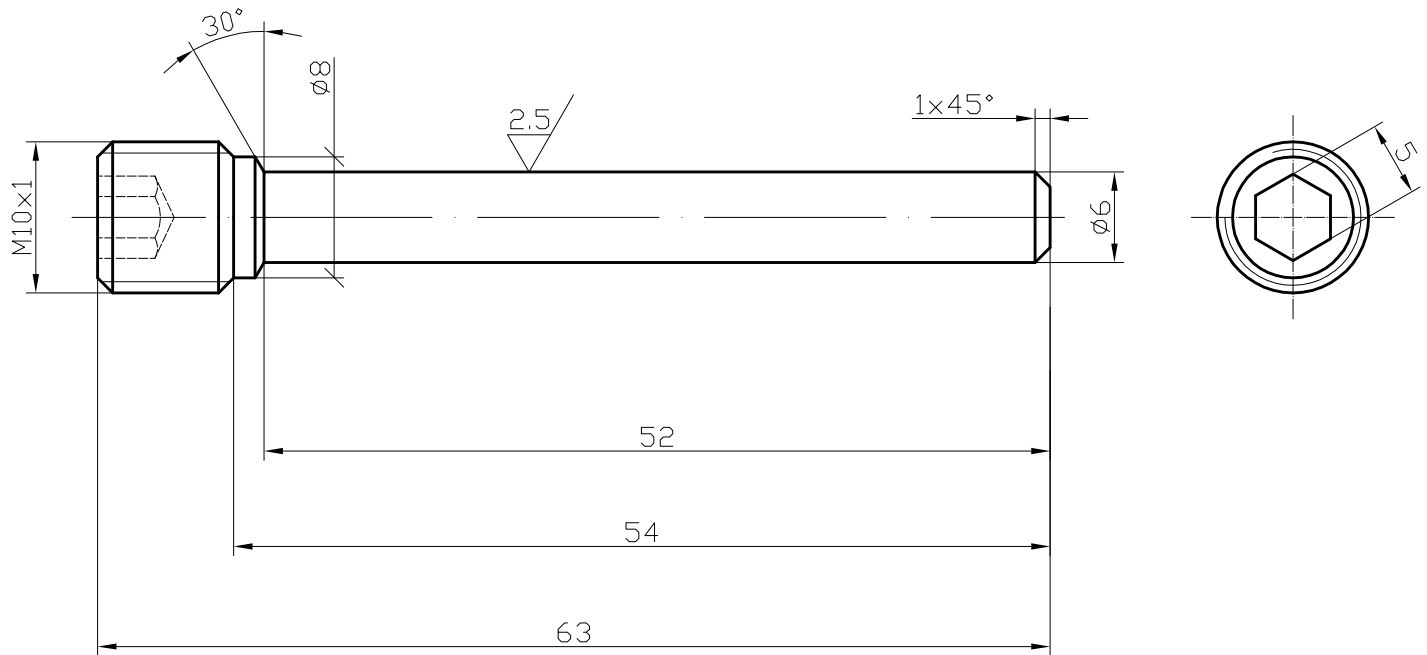

**Uwaga:**

Wykonanie sworznia jest możliwe przy wykorzystaniu śruby M8x55 8.8 lub 10.8 wg PN-EN-82302

Śruba ma gniazdo sześciokątne szerokości 6 mm.

1. Ostre krawędzie stępić
2. Niezwymlarowane fazy wykonać 0,5x45°
3. Cynkować

Konstr.			Materiał	Nazwa przedmiotu	Masa
Rysował	Nazwisko Żak Marcin	Data	40H wg PN	Trzpień zacisku ham.	
Sprawdził			41Cr4 wg EN	Super Tenere	
Kontrola					
Zwierzył					
Zwierzył					
Podziałka	Zakład			Nr. rysunku	
2:1					